

メダル：4名 賞状：5名

・幼年（組手）5名

Bコート

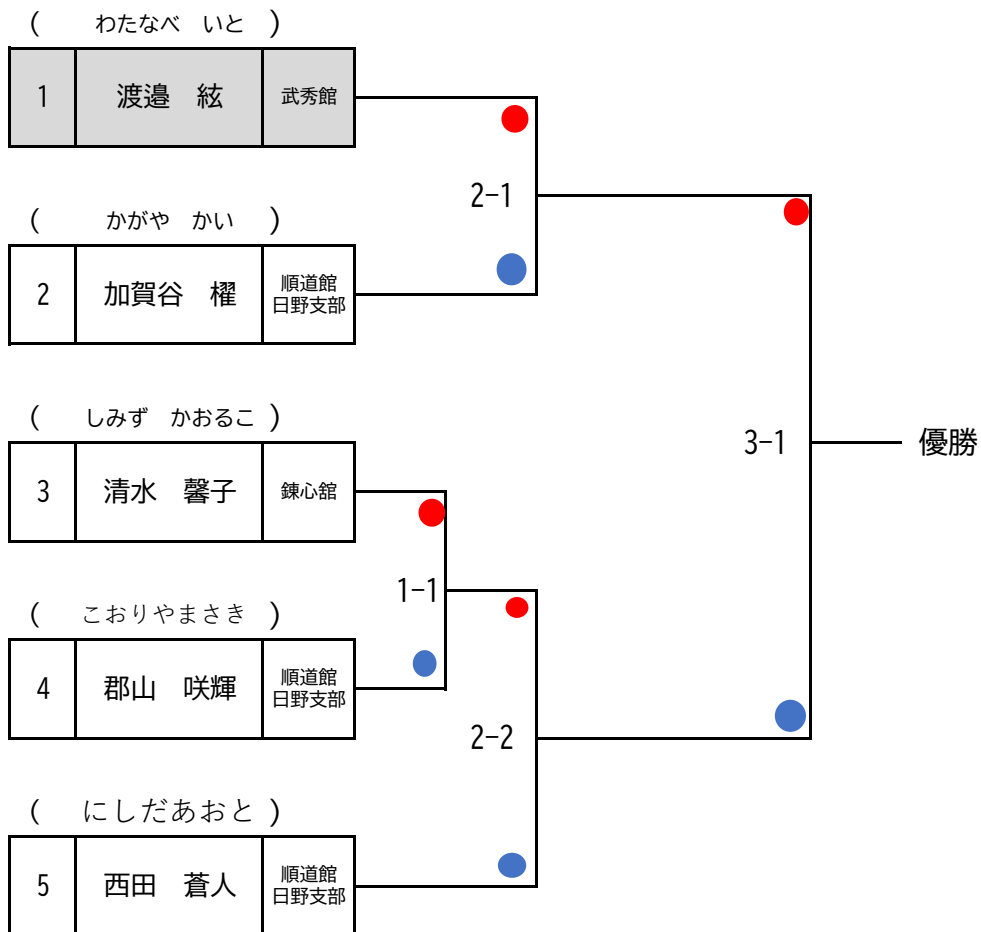

メダル：4名

・小1 2年（組手）無～7級19名

Aコート

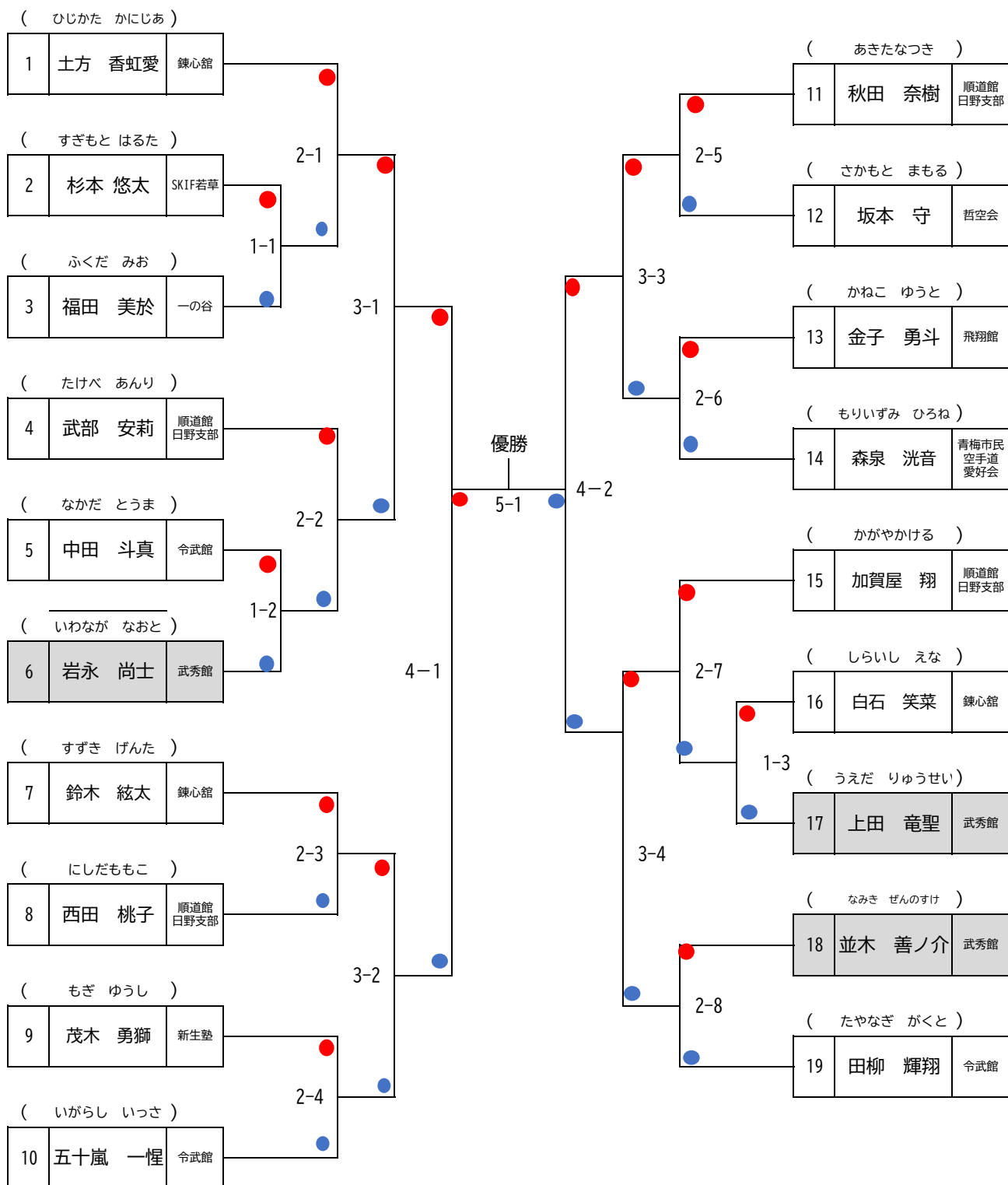

メダル：4名

・小1 2年（組手）6級～ 10名 Aコート

(ますやま れい)

| | | |
|---|------|-----|
| 1 | 増山 怜 | 志空館 |
|---|------|-----|

(あきたかんな)

| | | |
|---|-------|-------------|
| 2 | 秋田 栞奈 | 順道館 日野支部 |
|---|-------|-------------|

(わたなべ おりひと)

| | | |
|---|-------|-----|
| 3 | 渡邊 織史 | 武秀館 |
|---|-------|-----|

(しばざき ゆうし)

| | | |
|---|-------|-----|
| 4 | 柴崎 優志 | 練心館 |
|---|-------|-----|

(たけうち みずき)

| | | |
|---|-------|-----|
| 5 | 武内 瑞季 | 武秀館 |
|---|-------|-----|

(きのの まなか)

| | | |
|---|---------|-----|
| 6 | 木住野 栞奈花 | 練心館 |
|---|---------|-----|

(ほりうち はる)

| | | |
|---|-------|-----|
| 7 | 堀内 八瑠 | 武秀館 |
|---|-------|-----|

(あまのなぎ)

| | | |
|---|-------|-------------|
| 8 | 天野 柊木 | 順道館 日野支部 |
|---|-------|-------------|

(しいのき ゆいか)

| | | |
|---|-------|-----|
| 9 | 椎木 結華 | 一の谷 |
|---|-------|-----|

(やまだ りんたろう)

| | | |
|----|--------|-----|
| 10 | 山田 麟太郎 | 哲空会 |
|----|--------|-----|

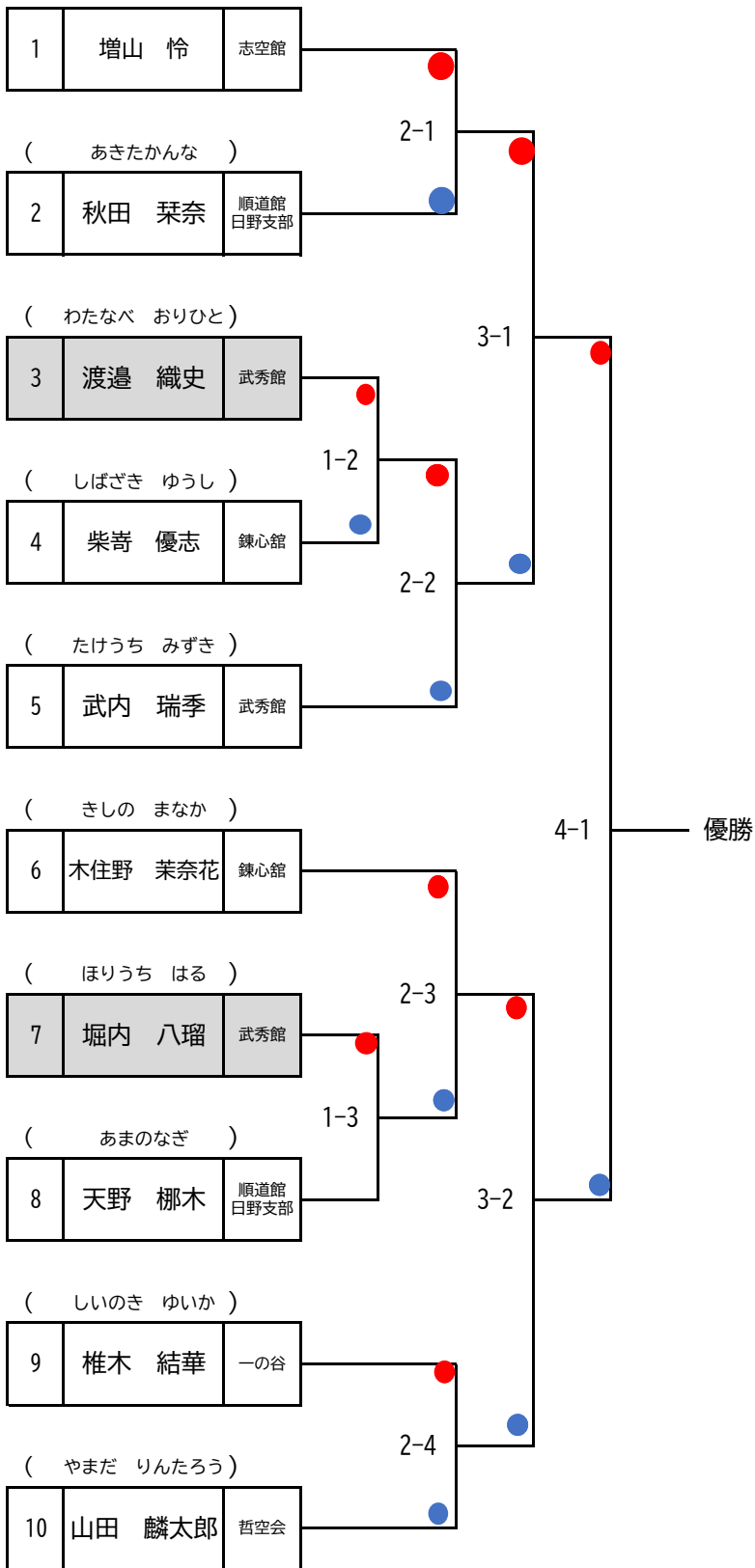

メダル：4名

・小3 4年男（組手） 3級～ 6名

Bコート

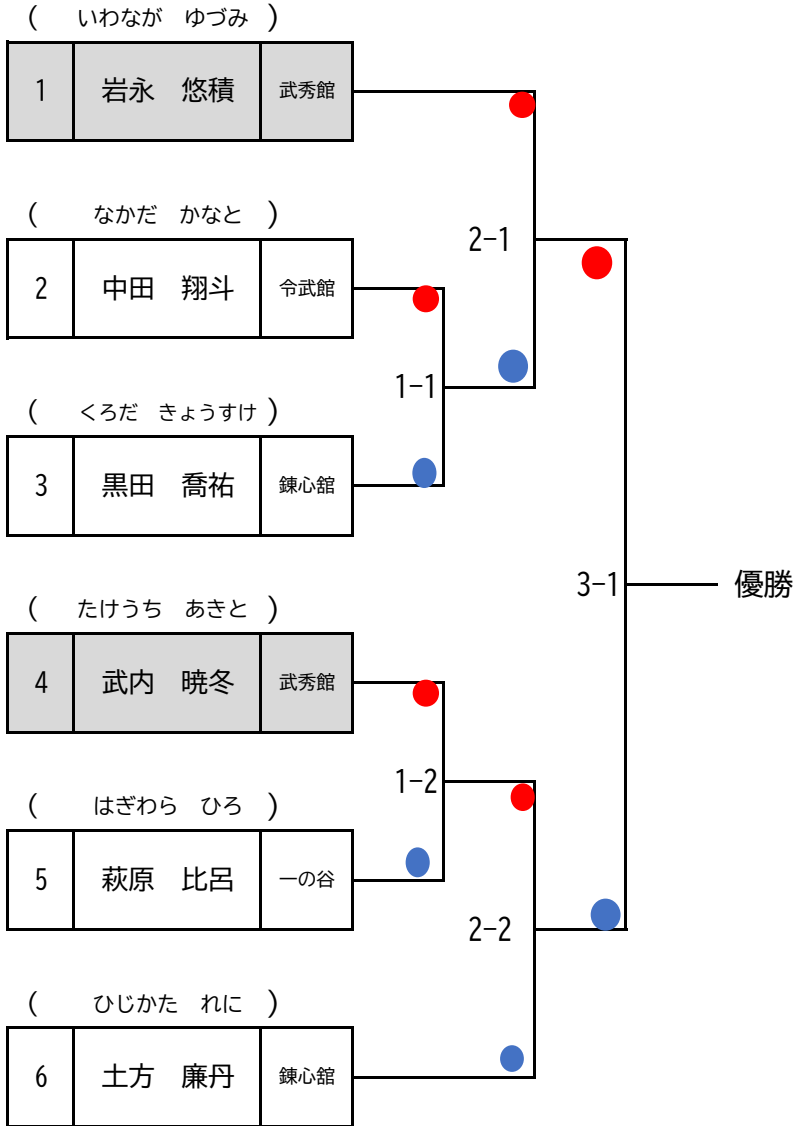

メダル：3名

Bコート

・小34年女（組手） 3級～ 4名

| | たやなぎ ここな 田柳 心絆 (令武館) | ふじもと くのん 藤本 玖音 (武秀館) | こんどう すず 近藤 涼 (一の谷) | いがらし まおり 五十嵐 麻央理 (一の谷) |
|------------------------------|----------------------------|----------------------------|--------------------------|------------------------------|
| たやなぎ ここな 田柳 心絆 (令武館) | | ① | ③ | ⑤ |
| ふじもと くのん 藤本 玖音 (武秀館) | | | ⑥ | ④ |
| こんどう すず 近藤 涼 (一の谷) | | | | ② |
| いがらし まおり 五十嵐 麻央理 (一の谷) | | | | |

メダル：4名 賞状：8名

・小5 6年男（組手）3級～ 21名

Aコート

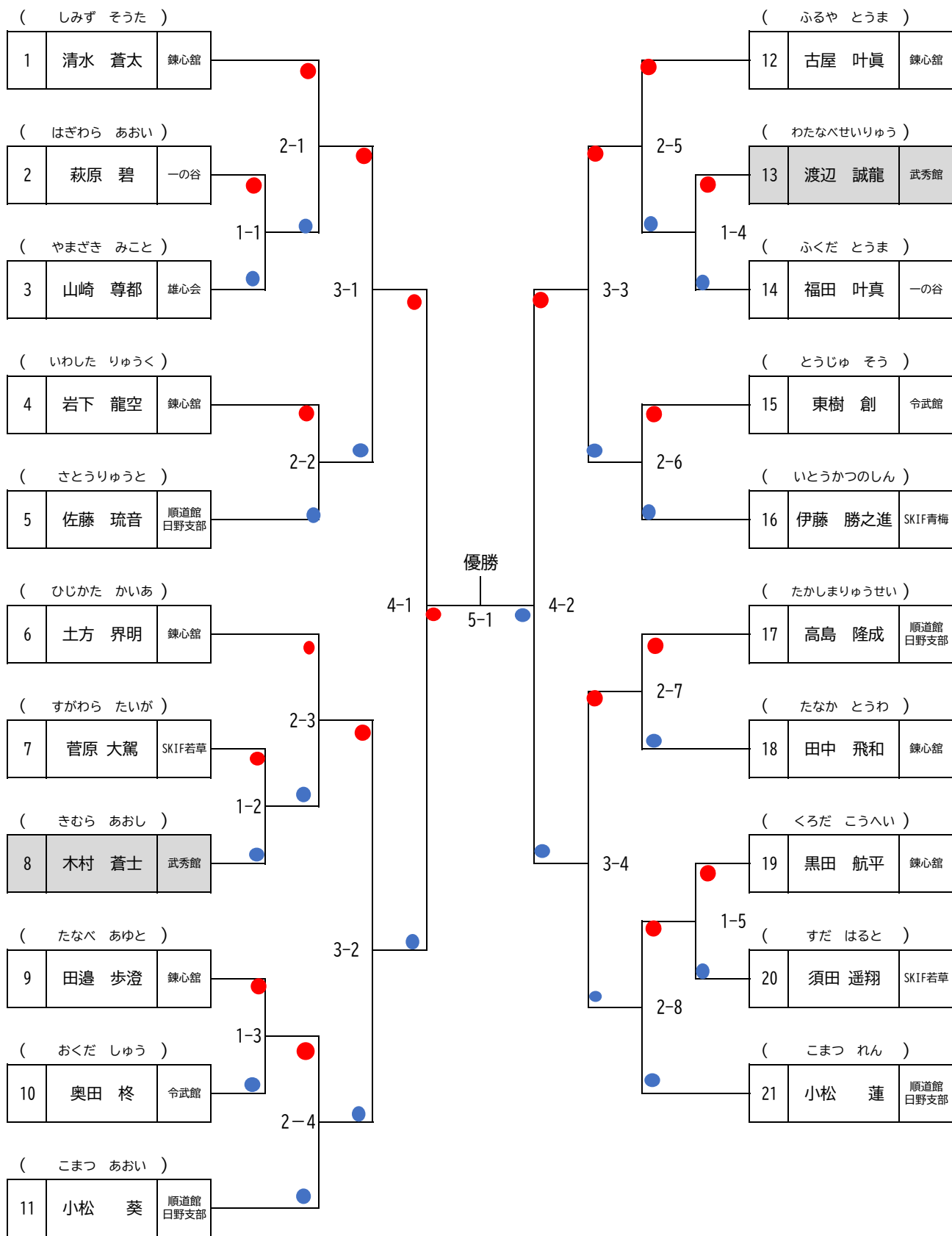

メダル：4名

・小56年女（組手）7名

Bコート

